



STORY OF THE **STEP**

後付けタイプ（アンカー固定式）
後付けタイプ（樹脂固着式）
先付けタイプ（L字型）

【株】リックシステム



図面ダウンロード出来ます。



アメニティストップ ●

AMENITY STEP

FIELD TYPE

先付けタイプ (L字型)

●特長

- ①ロングでワイドなので、施工性・作業性が一段とアップします。
- ②L字型なので、抜け出る心配がありません。
- ③PP(ポリプロピレン)被覆の黄色着色により視認性を高めました。
- ④バリエーションが豊富なので、防火水槽・護岸壁・ダム・各種擁壁等、どんな現場にも最適です。

作業性を追求すると、ロングにワイドになった——。
バリエーションが豊富なので、防火水槽・護岸壁・ダム・各種擁壁等、あらゆる現場にも適応します。

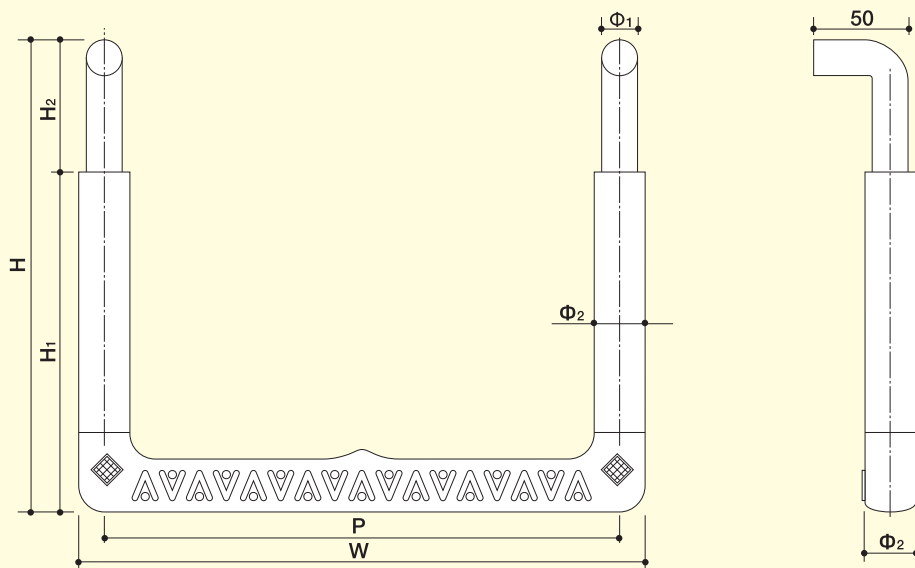

●品番表 (芯材:SWCH12R) ※入数/10本

(単位: mm)

品番	Φ ₁	Φ ₂	W	H	P	H ₁	H ₂
RC15L-200	19.0	25.0	153	200	128	155	45
RC15L-250	19.0	25.0	153	250	128	180	70
RC17.5L-200	19.0	25.0	175	200	150	150	50
RC20L-200	19.0	25.0	200	200	175	165	35
RC40L-173	19.0	27.0	400	173	373	133	40

●品番表 (芯材:SWCH12R・SUS304) ※入数/10本

(単位: mm)

品番	Φ ₁	Φ ₂	W	H	P	H ₁	H ₂
RC30L-173	19.0	27.0	300	173	273	133	40
RC30L-250	19.0	27.0	300	250	273	180	70
RC30L-300	19.0	27.0	300	300	273	230	70
RC30L-350	19.0	27.0	300	350	273	285	65
RC40L-157	19.0	27.0	400	157	373	123	34
RC40L-250	22.0	30.0	400	250	370	150	100
RC40L-300	22.0	30.0	400	300	370	210	90

注意: 芯材でSWCH12Rをご希望の場合は品番の最後にSSを付けてください。
SUS304をご希望の場合はSUSを付けてください。

●特長

- ①固着力が強いエポキシ樹脂を使用しますので、ガッチリと固定され、抜け出す心配がありません。
- ②埋め込み穴は樹脂により完全に埋められますので、水の浸透する恐れはありません。
- ③PP(ポリプロピレン)被覆の黄色着色により、マンホール内のステップ位置が判別しやすくなっています。

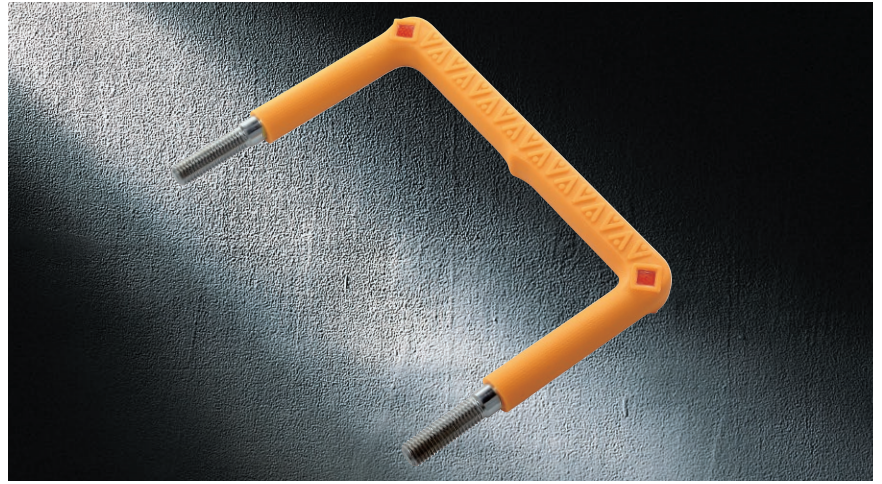

アメニティストップ

AMENITY STEP

ADHERE TYPE

後付けタイプ(樹脂固着式)

エポキシ樹脂を使用、抜け出す心配がありません。
現場施工をスムーズに効率よく行えます。

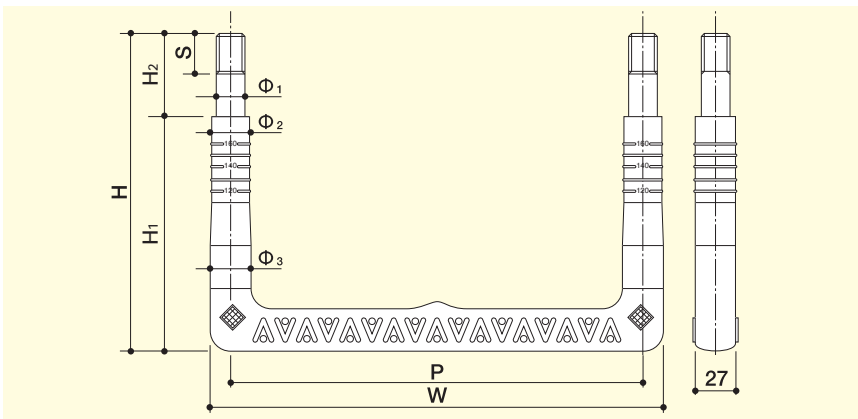

●品番表(芯材:SWCH12R・SUS304) ※入数/10本 (単位:mm)

品番	Φ ₁	Φ ₂	Φ ₃	W	H	P	H ₁	H ₂	S
SG30-250	19.0	25.0	27.0	300	250	273	180	70	55
SG40-250	19.0	25.0	27.0	400	250	373	180	70	55

注意: 芯材でSWCH12Rをご希望の場合は品番の最後にSSを付けてください。
SUS304をご希望の場合はSUSを付けてください。

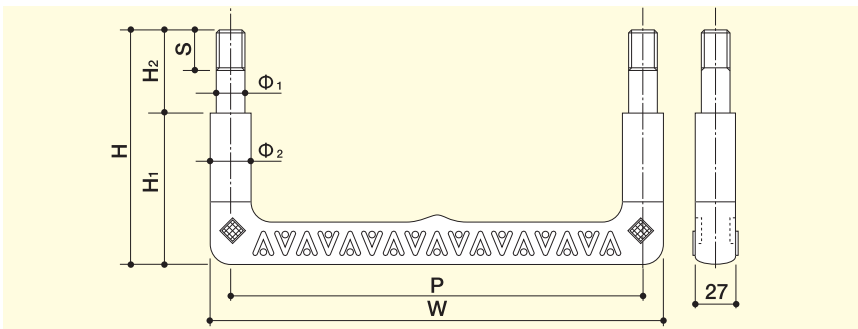

●品番表(芯材:SWCH12R) ※入数/10本 (単位:mm)

品番	Φ ₁	Φ ₂	W	H	P	H ₁	H ₂	S
SD30-200	19.0	27.0	300	200	273	150	50	30
EH30-220	19.0	27.0	300	220	273	160	60	35
EH40-220	19.0	27.0	400	220	373	160	60	35
PW40-175	19.0	27.0	400	175	373	133	42	35

●品番表(芯材:SUS304) ※入数/10本 (単位:mm)

品番	Φ ₁	Φ ₂	W	H	P	H ₁	H ₂	S
SH30-220	19.0	27.0	300	220	273	150	70	55
SH40-220	19.0	27.0	400	220	373	150	70	55

施工例 SG30-250を壁面から
出寸法150mmで施工する場合。

【手順】

- ①ドリルで孔あけ
(ドリル径φ30深さ100mm)

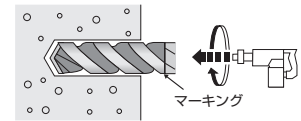

- ②ワイヤーブラシ等で孔内の
切粉を除去する

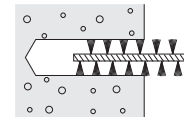

- ③金属部分にエポキシ樹脂を巻きつける
(被膜部分よりも多少厚く)

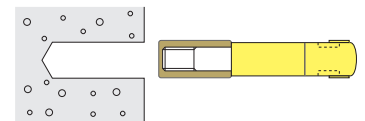

- ④ステップ差し込み

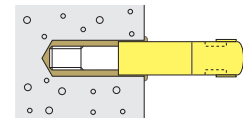

- ⑤押し出したエポキシ樹脂を除去、
ヘラ等で仕上(完了)

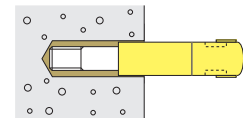



アメニティステップ

AMENITY STEP

ANCHOR TYPE

後付けタイプ(アンカー固定式)

アンカーを使用してステップを固定します。
現場施工がよりスムーズに効率よく安全に行えます。

●特長

- ①アンカーでステップをガッチリと固定するので、抜け出す心配がありません。
- ②孔をあけ、アンカー固定式ステップを差し込み、プラスチックハンマー又は木製ハンマーで打ち付けるだけの簡単施工。
- ③取付後エポキシ樹脂(アメニティパテ等)を充填すれば、水の浸透を防げます。

施工例

【手順】

- ①ドリルで孔あけ
(ドリル径φ26mm)

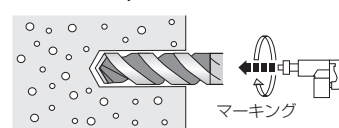

- ②ワイヤーブラシ等で孔内の切粉を除去する

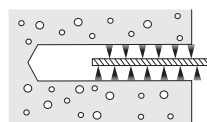

- ③アンカーを孔に差し込み、プラスチックハンマー又は木製ハンマーで確実に打ち込む

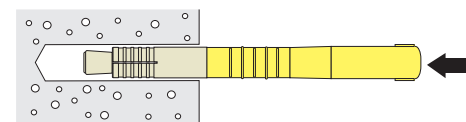

- ④先端のアンカーが開き固定。仕上にエポキシ樹脂(アメニティパテ等)充填を推奨。

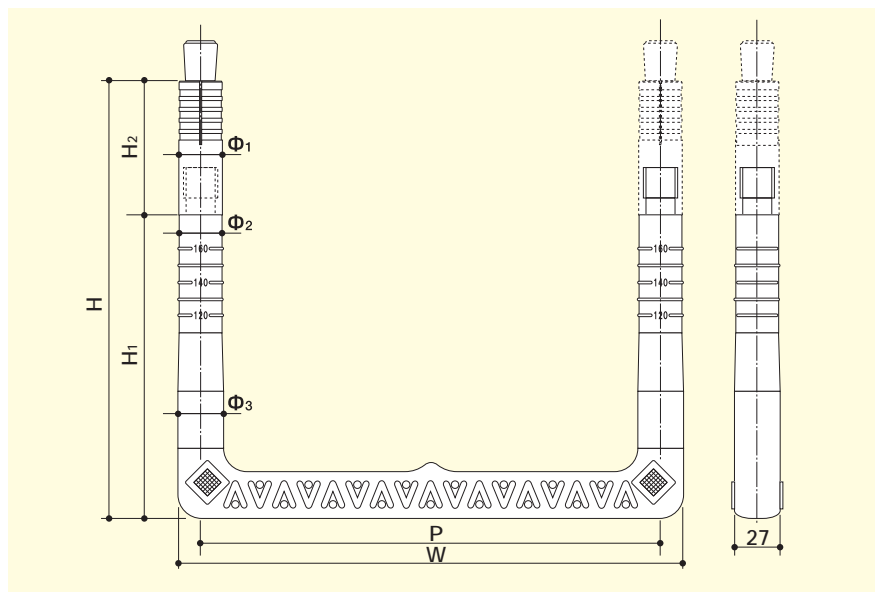
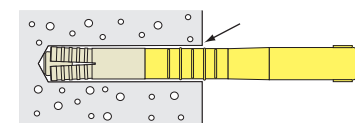

●品番表(芯材:SWCH12R・アンカー部:スチール) ※入数/10本 (単位: mm)

品番	Φ ₁	Φ ₂	Φ ₃	W	H	P	H ₁	H ₂
AN30-260SS	25.4	25.0	27.0	300	260	273	180	80
AN40-260SS	25.4	25.0	27.0	400	260	373	180	80

●品番表(芯材:SUS304・アンカー部:スチール) ※入数/10本 (単位: mm)

品番	Φ ₁	Φ ₂	Φ ₃	W	H	P	H ₁	H ₂
AN30-260SUS	25.4	25.0	27.0	300	260	273	180	80
AN40-260SUS	25.4	25.0	27.0	400	260	373	180	80

●品番表(芯材:SUS304・アンカー部:SUS304) ※入数/10本 (単位: mm)

品番	Φ ₁	Φ ₂	Φ ₃	W	H	P	H ₁	H ₂
AN30S-260SUS	25.4	25.0	27.0	300	260	273	180	80
AN40S-260SUS	25.4	25.0	27.0	400	260	373	180	80



アメニティパテ AMENITY PATE

充填接着用 エポキシ樹脂パテ剤

後付けタイプ専用のエポキシ樹脂パテ剤です。
潤滑面に対する接着性が良好です。
圧着強度・曲げ強度がコンクリートと同等程度。
作業性に優れています。

アメニティパテ ● 充填接着用エポキシ樹脂パテ剤

使用方法

1. 下地処理

下地表面（接着部位）の脆弱層、レイトンス、錆、ゴミ、汚れ、油分、ドリルの粉等を除去してください。
※正常な接着強度が得られなくなります。

2. 樹脂の混合

アメニティパテの主剤・硬化剤を定められた配合比（1：1）で計量し、ゴム手袋を使用して、少量の水を手袋につけ、粘土を練るように均一なグレー色になるまで十分に練り混ぜてください。練り混ぜる際に水をつけすぎると作業性が悪くなる場合がありますので、十分に注意してください。

3. 施工

可使時間内（30分：20℃）に接着部位に圧着してください。



※5℃以下では使用できませんので
ご注意ください。



1. 必要量を取り出してください。



4. 二つ折りにして重ねてください。



2. ねじるように練り合わせてください。



5. さらに色が均一（グレー）になるまで練り合わせてください。



3. 白色（主剤）と黒色（硬化剤）が良く混ざるように練り合わせてください。



6. 4・5を繰り返し、色が均一（グレー）になれば、使用可能です。

《性状》

項目	主 剤	硬 化 剤	試験方法
主 成 分	エポキシ樹脂	変性ポリアミドアミン	—
外 観	白色粘土状	灰色粘土状	—
配 合 比	主剤：硬化剤＝1：1		—
比重（20℃）	1.67（硬化物）		JIS K7112
可 使 時 間	20分以上（20℃、500g）		温度上昇法
指触硬化時間	5時間（20℃、500μ）		RC式乾燥時間測定

■取扱いの注意

- 本製品は、皮膚に触れたり蒸気を吸入すると傷害等をおこす恐れがありますので、下記の事項にご留意ください。
- 1.換気にご注意ください。
 - 2.保護手袋等の保護具をご使用ください。
 - 3.皮膚等に付着した場合、直ちに石鹸等で洗い落としてください。
 - 4.目に入った場合、水でよく洗い流した後、必要に応じて医師の診断を受けてください。
 - 5.子供の目にふれない一定の場所に保管ください。
 - 6.使用後は手洗い、及びうがいを行ってください。

《物 性》

項 目	規 格 値	試験方法
引 張 強 度	20N/mm ² 以上	JIS K7161
曲 げ 強 度	35N/mm ² 以上	JIS K7171
圧 縮 強 度	50N/mm ² 以上	JIS K7181
引張剪断接着強度	7N/mm ² 以上	JIS K6850
硬 度	80 HDD以上	JIS K7215

※養生20℃7日間、試験温度20℃。



ステップ施工以外に使用しないでください。

■荷 姿

1セット 500g（主剤：250g 硬化剤：250g）
使用できる目安 ドリル径φ30 深さ100mmで3本分

変わる強さ・変わらぬ想い、ステップの未来。



FLEX SYSTEM (株)フレックスシステム

本社 〒577-0024
東大阪市荒本西4丁目4-29
TEL.06-6787-5733 (代) FAX.06-6787-5739

仙台営業所 〒982-0826
宮城県仙台市太白区三神峯2-5-30-202号
TEL.022-307-5640 FAX.022-307-5641

千葉営業所 〒274-0063
千葉県船橋市習志野台4-75-11-403号
TEL.047-469-9222 FAX.047-469-9171

新潟営業所 〒959-1117
新潟県三条市帯織797-6
TEL.0256-47-1925 FAX.0256-47-1926

中部営業所 〒501-6241
岐阜県羽島市竹鼻町大仏町237
TEL.058-372-2222 FAX.058-372-2223

広島営業所 〒739-0437
広島県廿日市市大野中央5-2
TEL.082-959-3557 FAX.082-959-3558

新潟物流センター
新潟県三条市一ツ屋敷新田409-1
TEL.0256-46-8763 FAX.0256-46-8785

ホームページアドレス <http://www.flex-system.co.jp>

お問合せアドレス info@flex-system.co.jp

注意事項

- ①材質変化を起こすようなことはしないで下さい。
- ②ステップを使ってコンクリート製品を吊り上げるようなことはしないで下さい。
- ③種類の選定には「本カタログ」を参照、もしくは担当者までお問い合わせ下さい。

国内PL保険(生産物賠償責任保険)加入

品質と責任を重視する当社は、国内PL保険(生産物賠償責任保険)に加入しています。万一事故が発生した場合には、次の方法をおとり下さい。

- ①ただちにお電話などで当社にご連絡ください。●事故発生の日時・場所●被害者の住所・氏名および被害物件●事故の原因・状況——など
 - ②事故の円満な解決のために、当社より適切なアドバイスをいたします。
- ※その他に任意保険にも加入しています。

御問合せについては下記にお願い致します